

MOBIELE TELESCOOPKRANEN MOBILE TELESCOPIC CRANES

100 t

GMK 4100L



Hoofdmastlengte
Telescopic boom
11,3-60m



Ballast
Counterweight
26,1t



Stempelbasis
Outriggers
8,66x7,2m



Klap Jib
Folding Jib
10/17m



Vaste Jib
Fixed Fly Jib
-



Beweegbare jib
Luffing Jib
-



Lier
Winch
70kN

	Hijshaak / Lifting hook		
Hijs Capaciteit / Lifting Capacity	63t	40t	8t
Draden / Sheaves/Lines	5 / 11	3 / 7	1 / 1
Gewicht / Weight	750kg	550kg	200kg

De informatie binnen dit document is enkel voor richtlijnen en kan onderhevig zijn aan veranderingen.
© M.J. van Riel. Alle rechten voorbehouden.

Tabelwaarden zijn exclusief hijsblok (telescoopkranen) en hijsmiddelen.

The information contained in this document is for guidance only and may be subject to change.
© M.J. van Riel. All rights reserved.

Table values are without lifting hook block (telescopic cranes) and lifting equipment.

MOBIELE TELESCOOPKRANEN MOBILE TELESCOPIC CRANES

100 t

GMK 4100L

Afmetingen / Dimensions

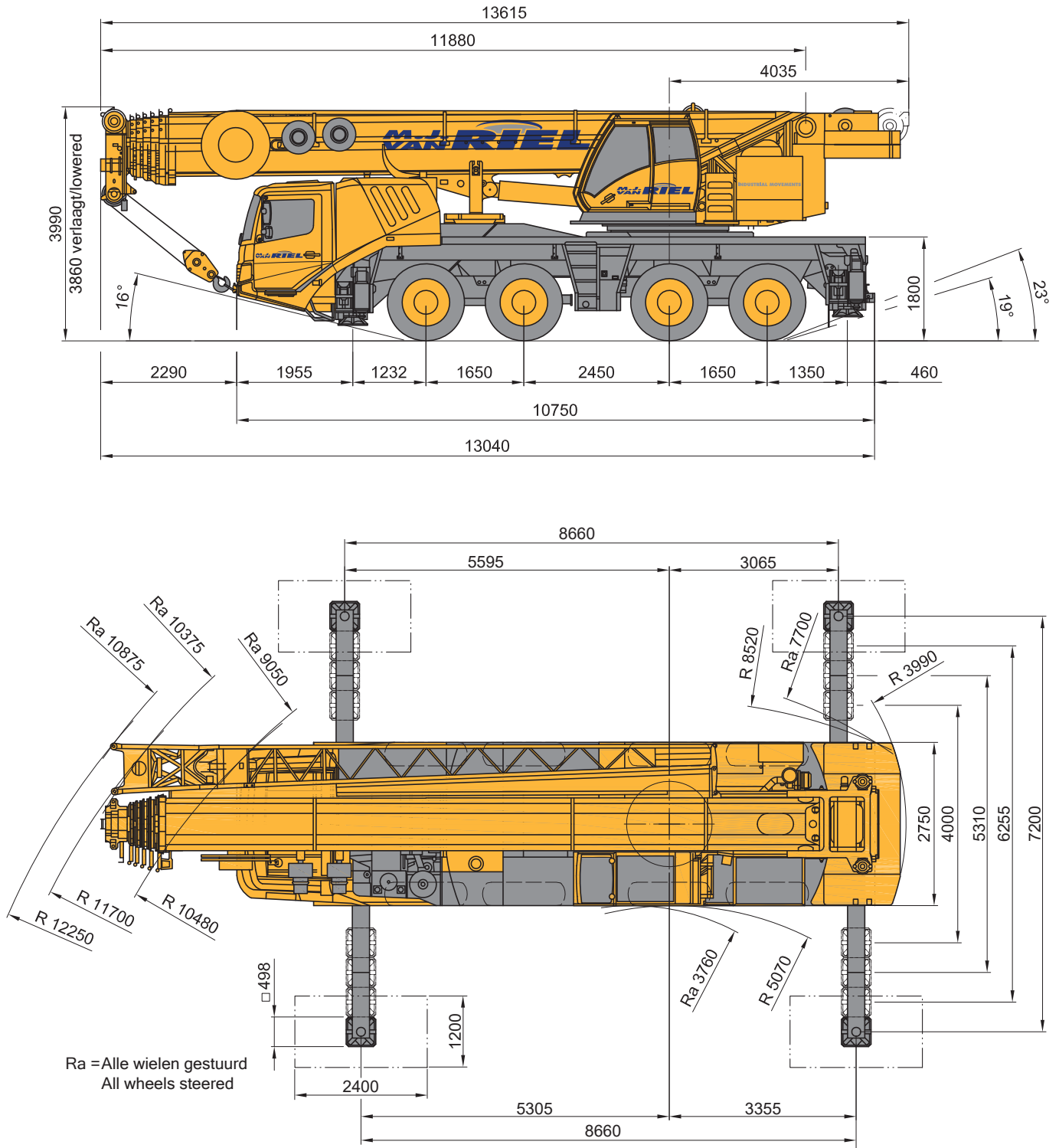

MOBIELE TELESCOOPKRANEN MOBILE TELESCOPIC CRANES

100 t

GMK 4100L

Werkbereik / Working ranges

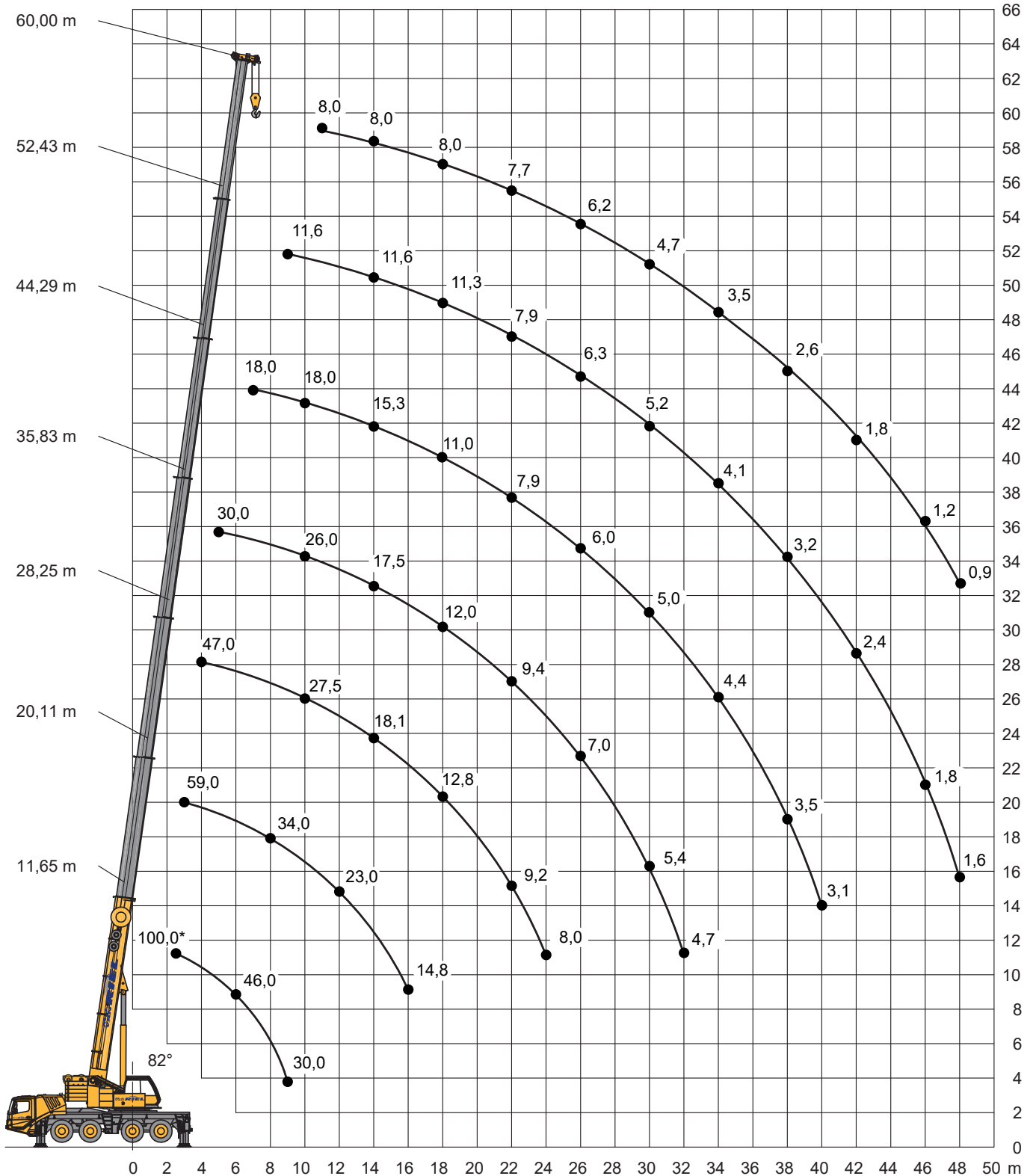

MOBIELE TELESCOOPKRANEN

MOBILE TELESCOPIC CRANES

100 t

GMK 4100L



11,65-60m





26,1t



8,34x7m



360°

	11,65*	11,65	15,9	20,11	24,26	28,25	32,11	35,83	40,08	44,29	48,43	52,43	56,28	60	
2,5	100														2,5
3	69	69,5	63,5	59	56										3
4	59	58,5	56	52,5	49,5	47									4
5	52	50	49,5	47	44,5	41,5	37,5	30							5
6	46	43,5	44	41,5	40,5	38	36,5	30	23						6
7	41	38	38,5	37,5	36,5	35	33,5	30	23	18					7
8	36	34	34,5	34	33	32	31	29,5	23	18	14,3				8
9	30	30	31	31	30	29,5	28,5	28	22,5	18	14,3	11,6			9
10			28	28,5	27,5	27,5	26	26	21,5	18	14,3	11,6	9,5		10
11			25,5	25,5	25,5	25,5	24	24	20,5	17,7	14,3	11,6	9,5	8	11
12			22,5	23	22,5	23	21,5	21,5	19,1	17	14,3	11,6	9,5	8	12
13			19,7	20	19,8	20,5	19,7	19,3	17,9	16,2	14,2	11,6	9,5	8	13
14				17,7	18,3	18,1	18,6	17,5	16,4	15,3	14	11,6	9,5	8	14
15				16,4	16,5	16,2	16,8	15,9	14,9	14,4	13,3	11,5	9,5	8	15
16				14,8	14,8	14,8	15,2	14,6	13,6	13,1	12,6	11,3	9,5	8	16
18					12,2	12,8	12,5	12	12,4	11	10,8	10,6	9,5	8	18
20					10,8	10,8	10,5	10,4	10,5	9,3	9,2	9,2	9	8	20
22						9,2	8,9	9,4	8,9	7,9	7,8	7,9	8	7,7	22
24						8	8,2	8,1	7,6	6,6	7,1	6,9	7,1	7,1	24
26							7,4	7	6,5	6	6,6	6,3	6,4	6,2	26
28							6,5	6,1	5,6	5,3	6	5,6	5,7	5,4	28
30								5,4	4,9	5	5,3	5,2	5,1	4,7	30
32								4,7	4,2	4,6	4,6	4,6	4,4	4,1	32
34									3,9	4,4	4,1	4,1	3,9	3,5	34
36									3,2	4	3,8	3,6	3,4	3	36
38										3,5	3,4	3,2	2,9	2,6	38
40										3,1	3	2,8	2,5	2,2	40
42											2,7	2,4	2,2	1,8	42
44											2,4	2,1	1,8	1,5	44
46												1,8	1,5	1,2	46
48												1,6	1,3	0,9	48
50													1		50

* over achterzijde / over rear

MOBIELE TELESCOOPKRANEN

MOBILE TELESCOPIC CRANES

100 t

GMK 4100L



11,65-60m





21,7t



8,34x7m



360°

	11,65	15,9	20,11	24,26	28,25	32,11	35,83	40,08	44,29	48,43	52,43	56,28	60	
3	69,5	63,5	59	56										3
4	58	56	52,5	49,5	47									4
5	49,5	49,5	47	44,5	41,5	37,5	30							5
6	43	43,5	41,5	40,5	38	36,5	30	23						6
7	38	38,5	37,5	36,5	35	33,5	30	23	18					7
8	34	34,5	34	33	32	31	29,5	23	18	14,3				8
9	30	31	31	30	29,5	28	27,5	22,5	18	14,3	11,6			9
10		27,5	28	26,5	26	24,5	24	21,5	18	14,3	11,6	9,5		10
11		23,5	23,5	23	23	22,5	21,5	20	17,7	14,3	11,6	9,5	8	11
12		20,5	20,5	21	20,5	20,5	19,1	17,9	17	14,3	11,6	9,5	8	12
13		17,9	18,5	18,6	18,3	18,5	17,2	16	15,4	14,2	11,6	9,5	8	13
14			16,4	16,4	16,5	16,7	15,5	14,6	13,9	13,6	11,6	9,5	8	14
15			14,6	14,7	15,3	15	14,1	14	12,6	12,3	11,5	9,5	8	15
16			13,1	13,4	13,8	13,5	12,8	13,1	11,4	11,2	11,1	9,5	8	16
18				11,5	11,4	11,1	11,3	11,1	9,5	9,4	9,3	9,5	8	18
20				9,6	9,5	9,5	9,7	9,2	8	8,3	8,1	8,2	8	20
22					8,1	8,6	8,3	7,7	7,2	7,7	7,5	7,6	7	22
24					7,3	7,4	7,1	6,6	6,6	7	6,9	6,6	6	24
26						6,4	6,1	5,6	6	6	6	5,7	5,2	26
28						5,6	5,3	4,8	5,3	5,2	5,3	5	4,5	28
30							4,6	4,5	4,9	4,8	4,6	4,3	3,8	30
32							4	4,2	4,3	4,2	4	3,7	3,3	32
34								3,9	3,7	3,7	3,4	3,1	2,8	34
36								2,5	3,4	3,2	2,9	2,7	2,3	36
38									3	2,8	2,5	2,3	1,9	38
40									2,6	2,4	2,2	1,9	1,5	40
42										2,1	1,8	1,6	1,2	42
44										1,8	1,5	1,2		44
46											1,3	0,9		46
48											1			48

MOBIELE TELESCOOPKRANEN

MOBILE TELESCOPIC CRANES

100 t

GMK 4100L



11,65-60m





10,7t



8,34x7m



360°

	11,65	15,9	20,11	24,26	28,25	32,11	35,83	40,08	44,29	48,43	52,43	56,28	60	
3	68,5	63,5	59	56										3
4	57,5	56	52,5	49,5	47									4
5	49	49,5	47	44,5	41,5	37,5	30							5
6	42,5	43	41,5	39,5	38	34,5	30	23						6
7	37	36,5	34,5	32	31	30	28	23	18					7
8	29	30	28	27,5	26	25,5	23,5	21,5	18	14,3				8
9	23	24,5	25	23,5	23,5	22	20	18,8	17,7	14,3	11,6			9
10		20,5	21	20,5	20,5	19	17,5	17,5	15,3	14,3	11,6	9,5		10
11		17,2	17,9	18,5	17,8	16,7	16,1	15,4	13,3	12,9	11,6	9,5	8	11
12		14,9	15,6	16,2	15,7	14,7	14,8	13,6	11,6	11,8	11,2	9,5	8	12
13		12,6	13,8	14,1	14	13,5	13,2	12,1	11	11,3	10,4	9,5	8	13
14			12,1	12,4	12,3	12,7	11,9	10,8	10,5	10,6	10,3	9	8	14
15			10,7	11	10,9	11,5	10,7	9,7	9,9	9,9	9,5	8,8	8	15
16			9,4	9,8	10,2	10,2	9,7	8,9	9,5	9,1	8,6	7,9	7,3	16
18				8	8,4	8,3	7,9	7,9	8	7,6	7,1	6,6	5,9	18
20				6,8	6,9	6,9	6,5	7,1	6,8	6,4	6	5,4	4,8	20
22					5,8	6	5,8	6	5,8	5,4	5	4,5	3,9	22
24					4,8	5,1	5,1	5	4,8	4,6	4,2	3,7	3,2	24
26						4,3	4,3	4,2	4	3,9	3,5	3,1	2,5	26
28						3,7	3,6	3,6	3,4	3,2	2,9	2,5	2	28
30							3,1	3,1	2,9	2,7	2,4	2	1,5	30
32							2	2,6	2,4	2,2	2	1,6	1,1	32
34								2,2	2	1,8	1,5	1,2		34
36									1,6	1,4	1,1			36
38									1,3	1,1				38
40									1					40

MOBIELE TELESCOOPKRANEN MOBILE TELESCOPIC CRANES

100 t

GMK 4100L

Werkbereik / Working ranges

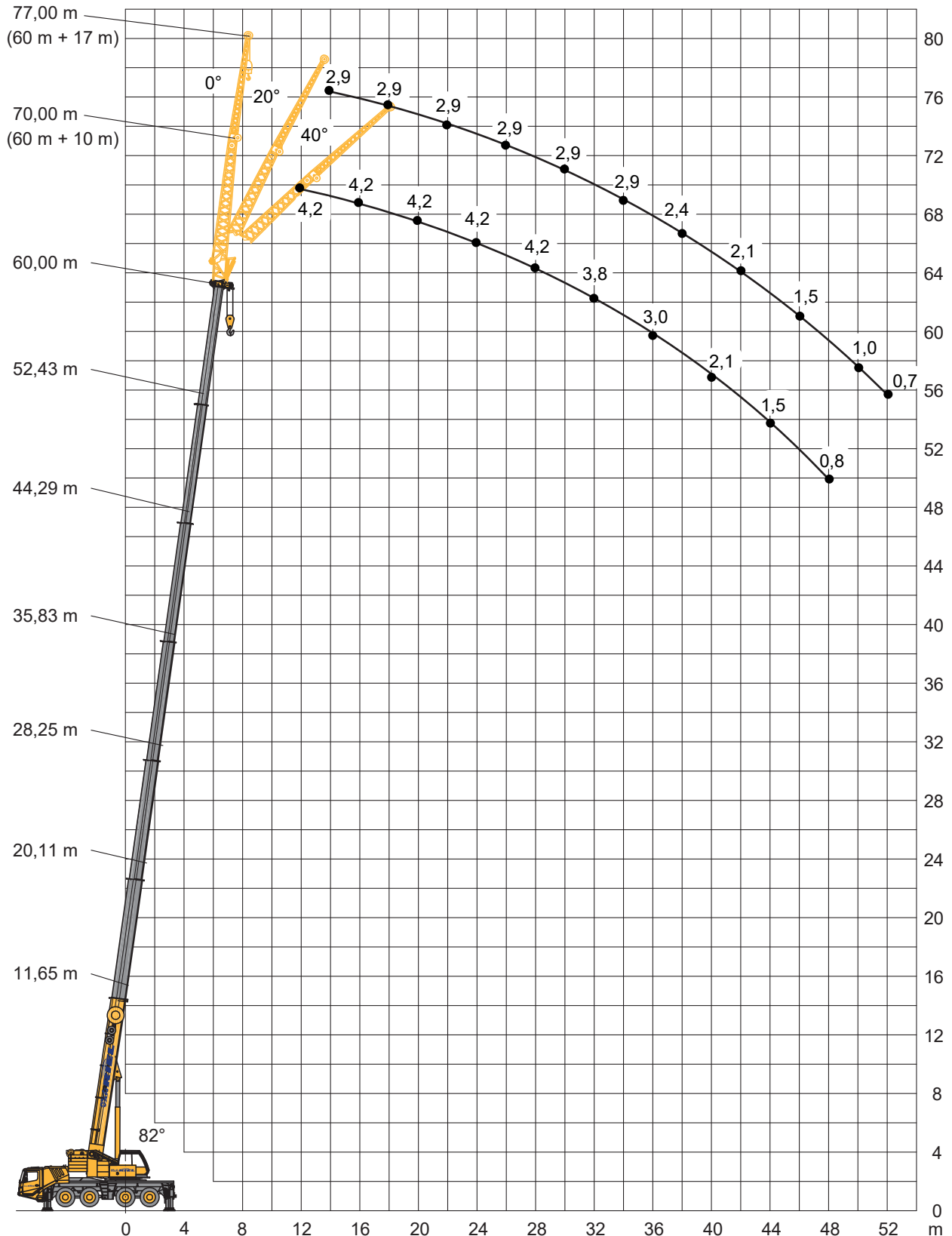

MOBIELE TELESCOOPKRANEN

MOBILE TELESCOPIC CRANES

100 t

GMK 4100L



56,28-60m



10m



26,1t



8,34x7m



360°

	56,28					60					
	0°	20°	40°	*0-20°	*20-40°	0°	20°	40°	*0-20°	*20-40°	
10	5,2										10
11	5,2					4,2					11
12	5,2					4,2					12
13	5,2					4,2					13
14	5,2	4,8		4,8		4,2					14
15	5,2	4,8		4,8		4,2					15
16	5,2	4,8		4,8		4,2	4		4		16
18	5,2	4,8	4,3	4,8	4,3	4,2	4	3,8	4	3,8	18
20	5,2	4,8	4,3	4,8	4,3	4,2	4	3,8	4	3,8	20
22	5,2	4,8	4,3	4,8	4,3	4,2	4	3,8	4	3,8	22
24	5,2	4,8	4,3	4,8	4,3	4,2	4	3,8	4	3,8	24
26	5,2	4,8	4,3	4,8	4,3	4,2	4	3,8	4	3,8	26
28	4,8	4,8	4,3	4,8	4,3	4,2	4	3,8	4	3,8	28
30	4,3	4,2	4,3	4,2	4,3	4,2	4	3,8	4	3,8	30
32	4,1	4	4	4	4	3,6	3,6	3,8	3,6	3,8	32
34	3,6	3,6	3,8	3,6	3,8	3,1	3,1	3,5	3,1	3,5	34
36	3,1	3,1	3,4	3,1	3,4	2,7	2,7	3	2,7	3	36
38	2,7	2,7	2,9	2,7	2,9	2,3	2,3	2,5	2,3	2,5	38
40	2,3	2,3	2,5	2,3	2,5	1,9	1,9	2,1	1,9	2,1	40
42	1,9	1,9	2,1	1,9	2,1	1,5	1,5	1,8	1,5	1,8	42
44	1,6	1,6	1,8	1,6	1,8	1,2	1,2	1,5	1,2	1,5	44
46	1,3	1,3	1,5	1,3	1,5	0,9	0,9	1,1	0,9	1,1	46
48	1	1	1,2	1	1,2			0,8		0,8	48
50	0,8	0,8	0,9	0,8	0,9						50

* verstelbaar onder deellast / luffing under load

MOBIELE TELESCOOPKRANEN

MOBILE TELESCOPIC CRANES

100 t

GMK 4100L



56,28-60m



17m



26,1t



8,34x7m



360°

	56,28					60					
	0°	20°	40°	*0-20°	*20-40°	0°	20°	40°	*0-20°	*20-40°	
11	3,5										11
12	3,5					2,9					12
13	3,5					2,9					13
14	3,5					2,9					14
15	3,5					2,9					15
16	3,5					2,9					16
18	3,5	3,3		3,3		2,9					18
20	3,5	3,3		3,3		2,9	2,7		2,7		20
22	3,5	3,3	2,6	3,3	2,6	2,9	2,7		2,7		22
24	3,5	3,3	2,6	3,3	2,6	2,9	2,7	2,4	2,7	2,4	24
26	3,5	3,3	2,6	3,2	2,6	2,9	2,7	2,4	2,7	2,4	26
28	3,5	3,2	2,6	3,1	2,6	2,9	2,7	2,4	2,7	2,4	28
30	3,5	3,1	2,6	2,9	2,5	2,9	2,7	2,4	2,7	2,4	30
32	3,5	3	2,6	2,8	2,5	2,9	2,7	2,4	2,7	2,4	32
34	3,2	3	2,6	2,7	2,4	2,9	2,7	2,4	2,7	2,4	34
36	3	2,8	2,5	2,6	2,4	2,8	2,7	2,4	2,7	2,4	36
38	2,9	2,8	2,5	2,6	2,3	2,4	2,4	2,4	2,4	2,4	38
40	2,5	2,5	2,5	2,5	2,3	2,1	2	2,4	2	2,3	40
42	2,2	2,2	2,4	2,2	2,3	1,7	1,7	2,1	1,7	2,1	42
44	1,8	1,8	2,2	1,8	2,2	1,4	1,4	1,8	1,4	1,8	44
46	1,5	1,5	1,9	1,5	1,9	1,1	1,1	1,5	1,1	1,5	46
48	1,3	1,3	1,6	1,3	1,6	0,9	0,9	1,2	0,9	1,2	48
50	1	1	1,3	1	1,3			1		1	50
52	0,8	0,8	1	0,8	1			0,7		0,7	52
54			0,8		0,8						54

* verstelbaar onder deellast / luffing under load